

# ANNABURGER LKW-Technik

Seit 1995 auf Bundesstraßen und Autobahnen  
zur vollen Zufriedenheit im Einsatz!

## ANNABURGER Häckseltransportanhänger



# URGER

**leistungsfähig, zuverlässig und langlebig,  
der HLS 14.03 eine gute Entscheidung!**

**ANNABURGER – Wenn die Ansprüche steigen!**

# ANNABURGER Häckseltransportwagen

Der HLS 14.03 für die Aufnahme und den Transport von Häckselgütern bestens geeignet!

moderne und zuverlässige Transportlösungen

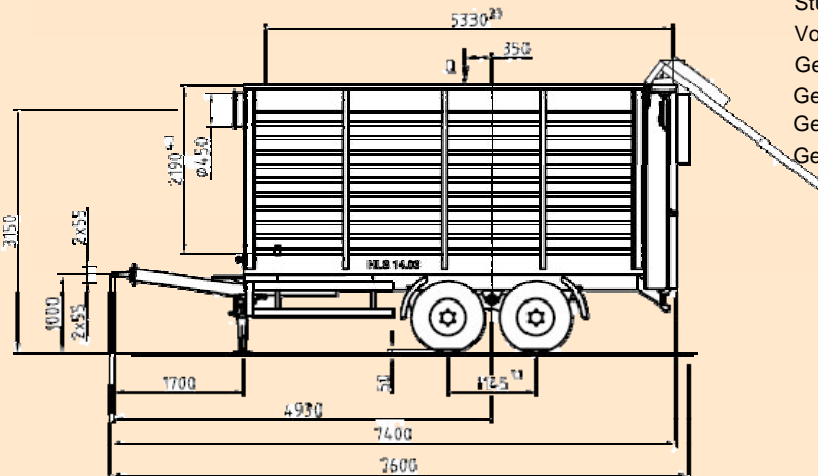

Gesamtmasse (kg)	13.500 bis 16.000
Nutzmasse (kg)	8.200
Stützlast (kg)	800 bis 1.500
Volumen (m³)	28
Gesamtbreite (mm)	2.500
Gesamthöhe (mm)	3.500
Gesamtlänge (mm)	7.450
Geschwindigkeit (km/h)	40 bis 80



## Technische Detaillösungen, die den Vorsprung gewährleisten!

- luft- oder parabelgedeferte Fahrwerke vom Markenhersteller BPW auch für schwierige Fahrbahnverhältnisse
- Bremsanlage von WABCO mit ALB Bremskraftregler für eine hohe Fahrsicherheit
- stabile Rahmenkonstruktion aus Qualitätsstahl für große Belastungen
- verstellbare Zugdeichsel optimal für unterschiedliche Anhängerehöhen
- der Kastenaufbau mit leistungsfähigen, zweigeteiltem Kratzboden und stabilen Bordwänden aus beschichtetem Profilstahl
- optische Füllstandsanzeige für den Kraftfahrer
- Warntafeln, Warnleuchten und das notwendige Zubehör sind im Lieferumfang enthalten



ANNABURGER Nutzfahrzeug GmbH  
05026 Annaburg  
Torgauer Straße 50/61/63

Tel. +49 (0) 35385 7090  
Fax +49 (0) 35385 70915  
Info@annaburger.de  
www.annaburger.de